

Cizallas especiales

S 50



 FORGED

 SINGLE

 PUSH-CONTROL

- Para cortes sin tensión
- Compacta - para uso en espacios reducidos como los pedales de un vehículo
- Muy liviana, para operaciones con una sola mano

Datos técnicos

Apertura	50 mm
Volumen de aceite requerido	0,1 l
Dimensiones	362 x 138 x 71 mm
Peso	4.2 kg
EN clase	AC50B-4,2
Potencia de corte (EN 13204)	1C-2D-3B
NFPA clase	A4/B3/C2/D4/E3
Ref.	1093906

*de acuerdo EN 13204 a 700 bar

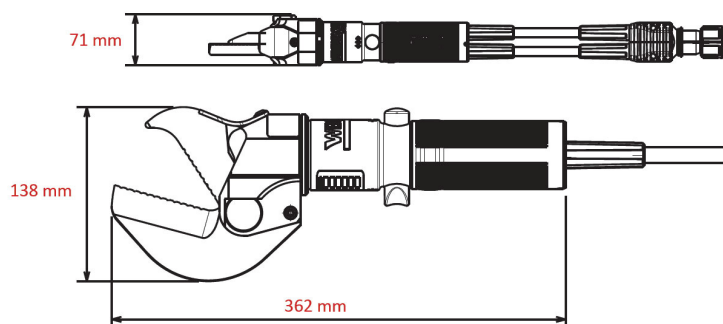

Cuchillas reemplazables

	S 50-14 Cuchilla superior 383670		S 50-14 Cuchilla inferior 386389
---	--	---	--

Contacto

Metalúrgica ARD S.A.
Mariano Moreno 3764
B1752AHF—Lomas del Mirador
Buenos Aires - Argentina
Tel.: +54 (0) 11 4454-2601
Fax: +54 (0) 11 4454-2601 ext.130

www.ard-sa.com.ar
www.facebook.com/RosenbauerArgentina/MetalurgicaArd
info@ard-sa.com.ar

Las ilustraciones son de carácter referencial, pueden mostrar equipos opcionales disponibles con cargo extra. La empresa se reserva el derecho de modificar las especificaciones y dimensiones en este documento sin previo aviso.